

WORKING BEYOND LIMITS



POWERBULLY 12C

 **Charge utile**
13 200 kg

 **Pression au sol**
0,22 kg/cm²

 **Profondeur de gué**
1 300 mm

 **Poids à vide**
13 140 kg

 **Vitesse max.**
14,5 km/h

 **Capacité de franchissement des pentes**
60 % en montée et en descente,
40 % de tenue en dévers

MOTEUR & ENTRAÎNEMENT

Type	Cummins B6.7 Turbo Diesel
Nombre de cylindres	6
Cylindrée	6,7 l / 6 700 ccm
Puissance à 2 000 tr/min	209 kW / 285 ch
Couple max. à 1500 tr/min	1 288 Nm
Norme antipollution	UE niveau V / Tier 4f
Chaîne cinématique hydrostatique Bosch Rexroth	

CAPACITÉS

Diesel	250 l
AdBlue	38 l
Huile hydraulique	52 l

CHÂSSIS

Type de chenille	Chenille monobloc en caoutchouc
Largeur de chenille	750 mm
Type de châssis	profilé en C ouvert doté de séries de trous
Largeur du châssis	864 mm
Roues	8 roues en acier
Essieux pendulaires	
Axe de tension avec tension de chenille automatique	
Pression au sol (non chargé)	0,22 kg/cm ²
Pression au sol (chargé)	0,44 kg/cm ²

CABINE

Cabine étroite ou large	Écran tactile 10,4"	Support pour smartphone
Cabine suspendue	Accoudoir avec éléments de commande	Store pare-soleil
Certifiée ROPS / FOPS (niveau I et II)	Chauffage, commande de température et de soufflerie	
Capteur d'inclinaison à 2 axes	Prise 12 V	Éclairage
Siège du conducteur réglable	Porte de charge USB	6 projecteurs de travail à LED à l'avant et à l'arrière (6 000 lm)
Commande d'une seule main par joystick		

OPTIONS

Sécurité	Confort	Démarrage à froid	Autres
Projecteur de travail à LED Premium (10 000 lm)	Cabine large	Chauffage auxiliaire	Téléométrie
Gyrophare	Siège du conducteur à suspension pneumatique	Réduction de la pression d'alimentation	Ventilateur réversible
Éclairage additionnel (feux de croisement, feux de route, feu arrière, clignotants)	Climatisation	Chauffage du bloc moteur	Rallonge du châssis 700 - 1 100 mm
Caméra de recul	Volant réglable	Préchauffage d'huile hydraulique	
Caméra à 360°	Rétroviseurs latéraux à réglage et dégivrage électrique	Filtre à carburant chauffant	
Grille de protection avant rabattable	Radio avec Bluetooth et dispositif mains libres		
Grille de protection FOPS niveau II			
Treuil à câble hydraulique (force de traction : 11 t)			

PowerBully
TRACK CARRIER

POWERBULLY 12C

DIMENSIONS

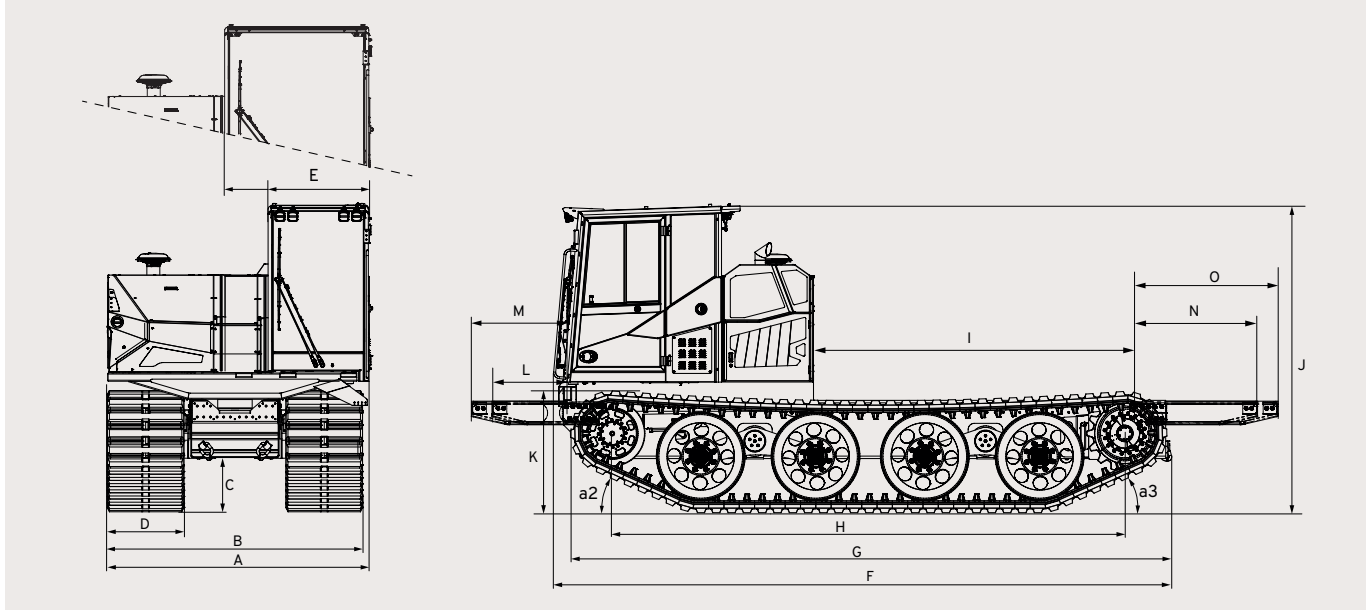

A 2 590 mm

B 2 500 mm

C 532 mm

R 750 mm

E 982 mm

Option : cabine large E 1 412 mm

F 6 036 mm

G 5 840 mm

H 5 021 mm

I 3 450 mm

J 3 005 mm

K 1 300 mm

L 700 mm

M 900 mm

N 900 mm

O 1 100 mm

a2 24° a3 26°

INTERFACES POUR ÉQUIPEMENTS

Prise de force (PTO)

Puissance continue 149 kW (600 Nm)

Régime 828 - 2 367 tr/min

Traduction 1:0,845

Mécaniques

Type de châssis profilé en C ouvert
doté de séries de
trous pour le montage

Largeur du châssis 864 mm

Électriques

Alimentation électrique des équipements 12 V ou 24 V

APTITUDE TOUT-TERRAIN

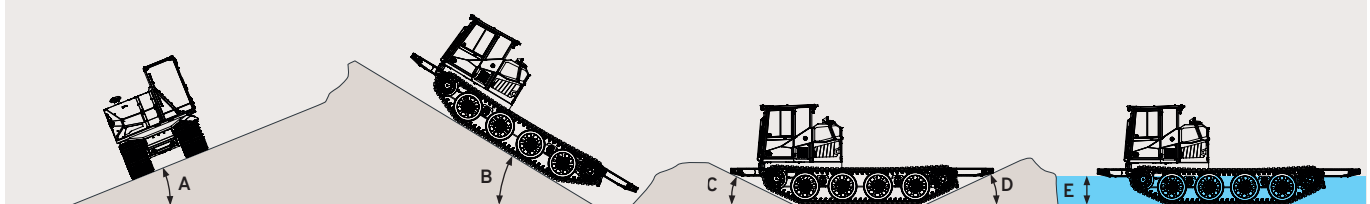

A tenue en dévers

40 % | 22°

B en montée | en descente

60 % | 31°

C angle de pente

24° (28°)

D angle de pente

23° (26°)

E profondeur de gué

1 300 mm



En savoir plus sur PowerBully :
powerbully.com
sales@powerbully.com

PowerBully
TRACK CARRIER